

MATERIÁL		POZNÁMKY			
ROZMĚR POLOTOVARU		SOUBOR			
DATUM		18.05.2026		TYP/PROJEKT	
DODAVATEL		NAD. SESTAVA		KONSTRUKTÉR	
HMOTNOST (kg)		MĚŘÍTKO		STARÝ VÝKRES	
252,1 kg		1 : 25		PŘESNOST ISO 2768-mK	
PROJEKCE		LIST		TOLEROVÁNÍ ISO 8015	
PRVNÍ KVADRANT		LISTŮ 3		FORMÁT A2	
NÁZEV		ČÍSLO VÝKRESU		CHRÁNĚNO DLE ISO 16016	
WORKOUTOVÁ SESTAVA				WO-004-009	

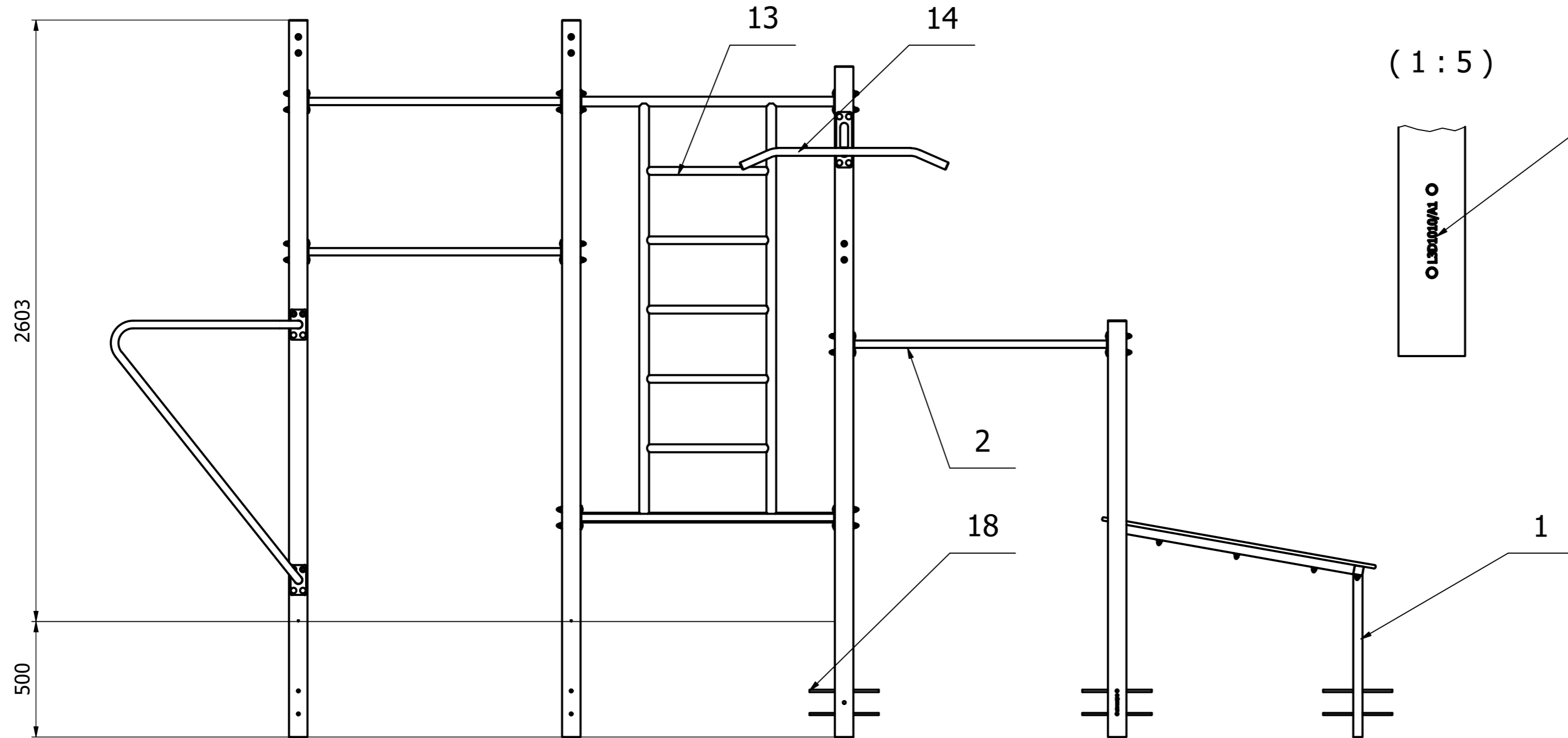

(1 : 5)

STOJNY JSOU ZNAČENY GRAVÍREM

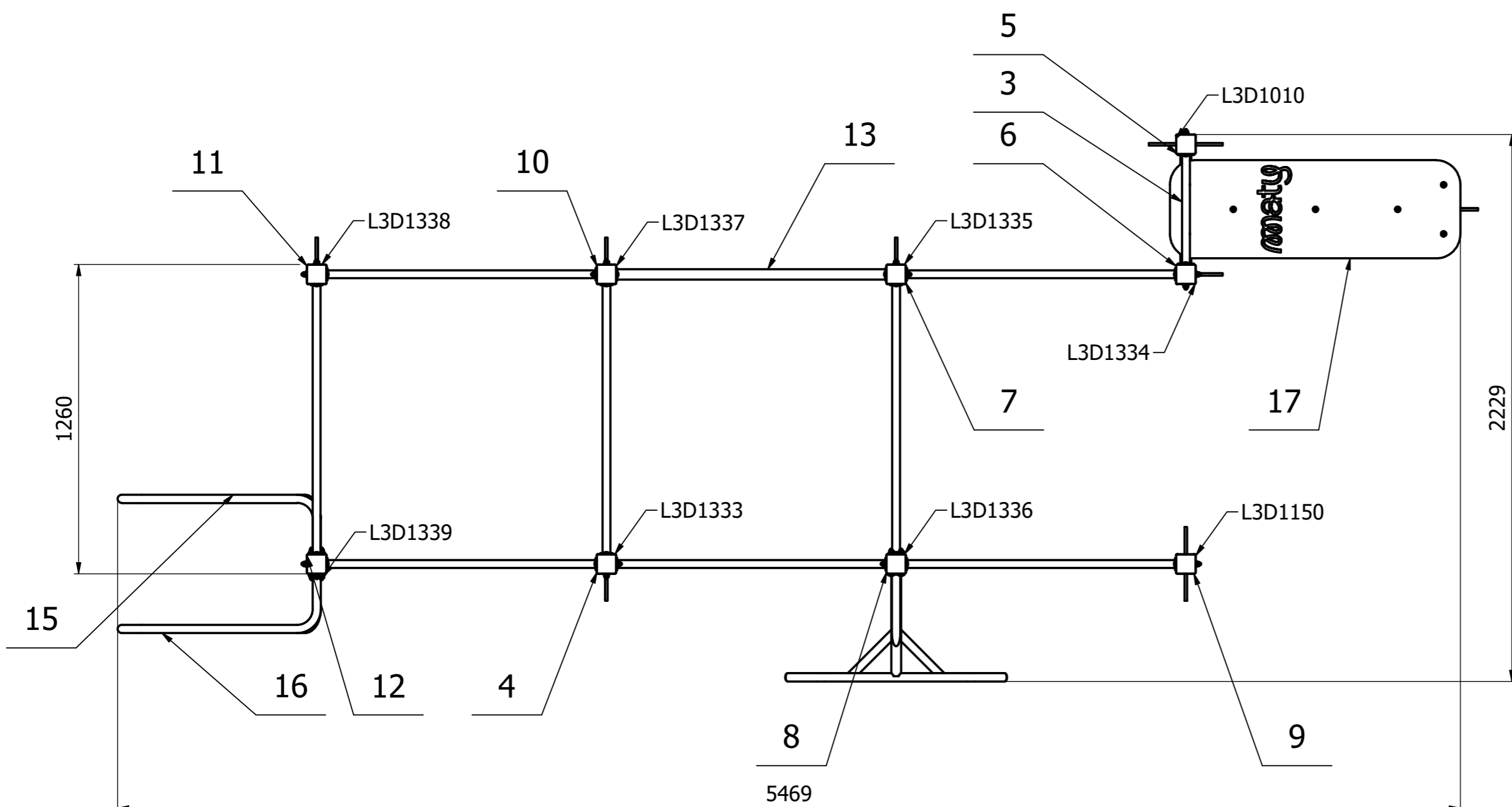
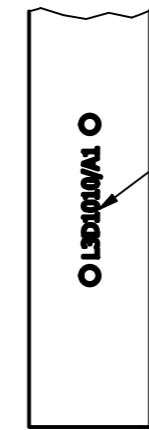

22	ROXOR	0,18	CT1000 A0	18
1	OPĚRNÁ DESKA	6,62	P1000 A1	17
1	BRADLO P	6,18	WL1011 A2	16
1	BRADLO L	6,18	WL1010 A2	15
1	ZALOMENÁ HRAZDA	5,37	WL1049 A0	14
1	HORIZONTÁLNÍ ŽEBŘÍK	23	WL1047 A2	13
1	STOJNA BRADLA	21,97	WL1386 A0	12
1	STOJNA RUČKOVADLO	22,02	WL1385 A0	11
1	STOJNA RUČKOVADLO	21,99	WL1384 A0	10
1	WS STOJNA BRADLA NIZKA	12,84	WL1088 A0	9
1	WS STOJNA	20,57	WL1383 A0	8
1	WS STOJNA, ŽEBŘÍK(ŽEBŘINY), PŘÍČKA 1600	20,58	WL1382 A0	7
1	STOJINA LAVICE	12,81	WL1381 A0	6
1	STOJINA LAVICE ŠÍKMÉ	9,25	WL1032 A1	5
1	STOJNA RUČKOVADLO	22,01	WL1379 A0	4
1	PŘÍČKA KRÁTKÁ	1,18	WL1001 A1	3
8	PŘÍČKA 1100	2,57	WL1003 A1	2
1	LAVICE ŠÍKMÁ	8,08	WL1002 A2	1
Ks	NÁZEV - ROZMĚR	HMOTN.	ČÍSLO VÝKRESU	POZ.

MATERIÁL		POZNÁMKY			
ROZMĚR POLOTOVARU		SOUBOR			
DATUM	18.05.2026	NAD. SESTAVA		TYP/PROJEKT	
DODAVATEL		HMOTNOST (kg)	MĚŘÍTKO	KONSTRUKTÉR	
		252,1 kg	1 : 18		
		PROJEKCE	LIST	FORMÁT	STARÝ VÝKRES
		PRVNÍ KVADRANT	2	A2	
			LISTŮ		PŘESNOST ISO 2768-mK
			3		TOLEROVÁNÍ ISO 8015
					CHRÁNĚNO DLE ISO 16016
NÁZEV	WORKOUTOVÁ SESTAVA				ČÍSLO VÝKRESU
					WO-004-009

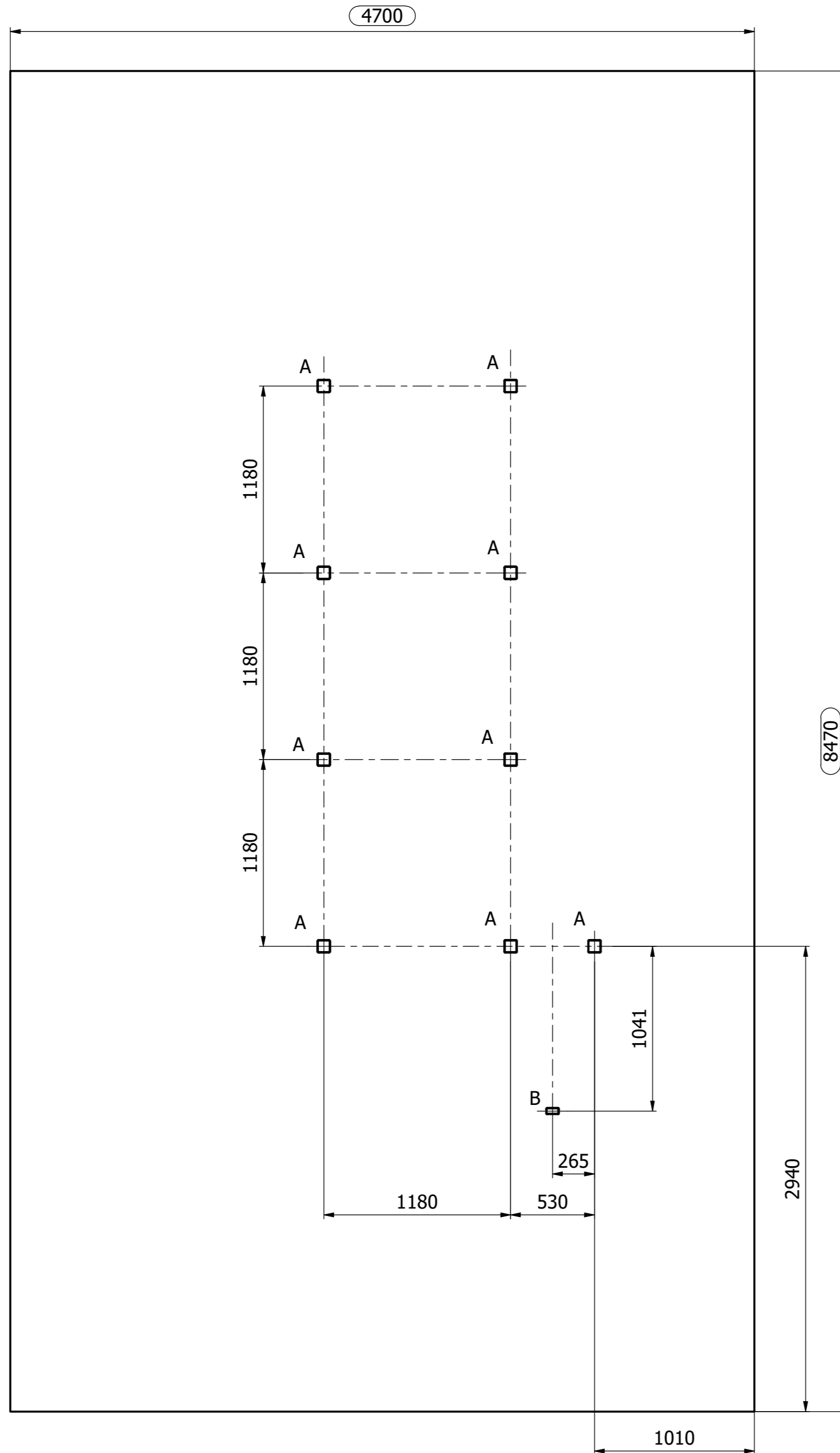

Kačirek (zrnitost 2-8 mm)
 Kačirek (zrnitost 2-8 mm)
 Gravel (grain size 2-8 mm)
 Kies (Körnung 2-8 mm)
 Kavics (szemcseméret 2-8 mm)
 Żwir (wielkośc ziarna 2-8 mm)
 Pietris (mărimea bobului 2-8 mm)

Beton C20/25
 Beton C20/25
 Concrete C20/25
 Beton C20/25
 Beton C20/25
 Beton C20/25

Nasypaná zemina
 Nasypaná pôda
 Added soil
 Lockerer Boden
 Laza talaj
 Luźna gleba
 Adăugat solul

Původní zemina
 Původná zemina
 Original soil
 Ursprüngliche Boden
 Az eredeti talaj
 Pierwotna gleba
 Solul original

Kotvení
 Kotva
 Anchoring
 Verankerung
 Lehorgonyzás
 Kotwienie
 Ancorare

Plast a guma
 Plast a gumă
 Plastic and rubber
 Kunststoff und Gummi
 Műanyag és gumi
 Plastik i guma
 Plastic și cauciuc

Nivelační značka

A □ 80x80x3

B □ 80x40x3

MATERIÁL		POZNÁMKY			
ROZMĚR POLOTOVARU		SOUBOR			
DATUM		18.05.2026		TYP/PROJEKT	
DODAVATEL		NAD. SESTAVA		KONSTRUKTÉR	
HMOTNOST (Kg)		MĚŘÍTKO		FORMÁT	
252,1 kg		1 : 25		A2	
PROJEKCE		LIST		STARÝ VÝKRES	
PRVNÍ KVADRANT		3		PŘESNOST	
		LISTŮ 3		TOLEROVÁNÍ	
				CHRÁNĚNO DLE	
NÁZEV		ČÍSLO VÝKRESU		ISO 2768-mK	
WORKOUTOVÁ SESTAVA		WO-004-009		ISO 8015	
				ISO 16016	